

A 51-10

SCHEMA D'INSTALLATION

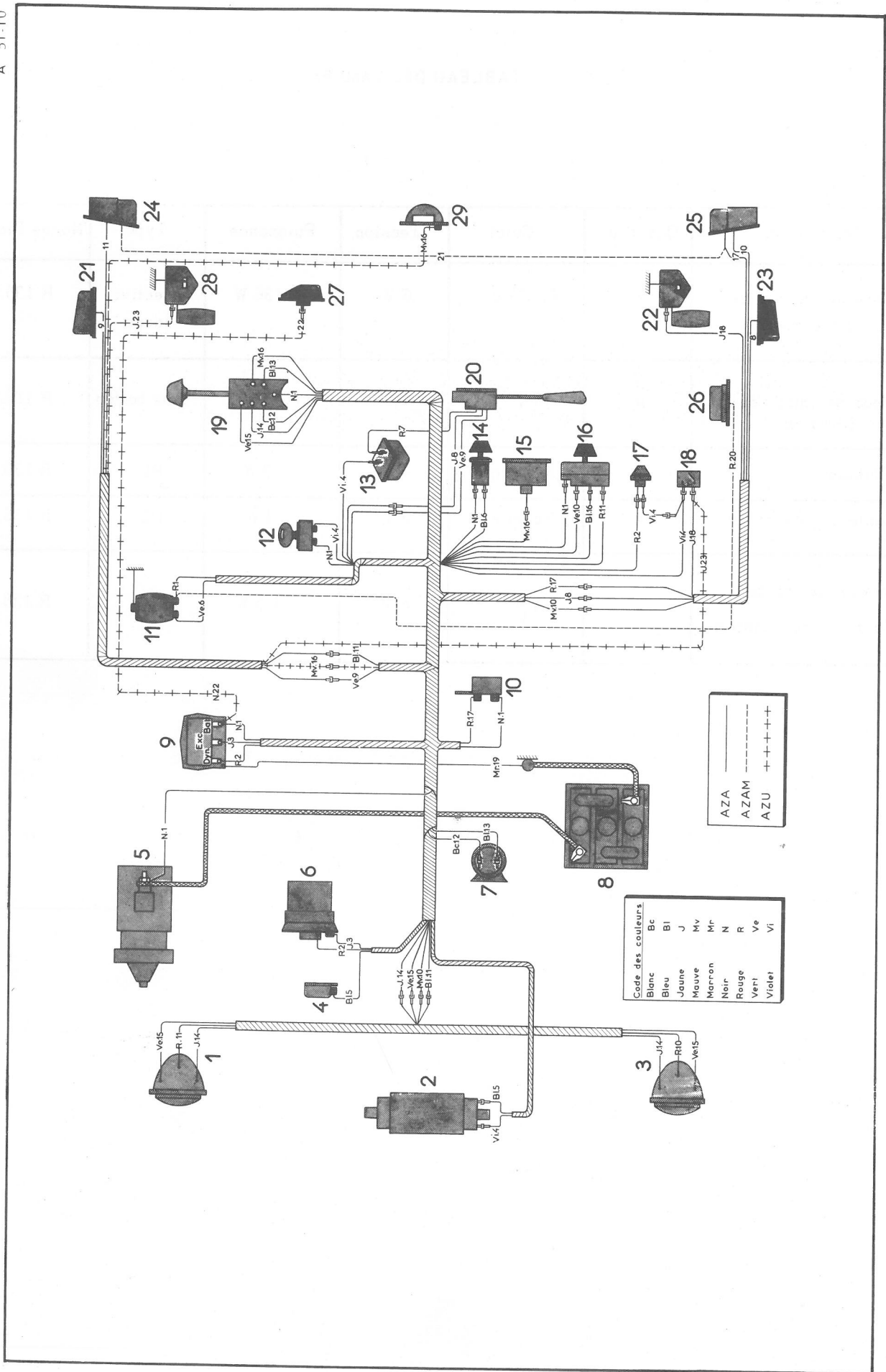

SCHEMA DE PRINCIPE

Manuel 621-4

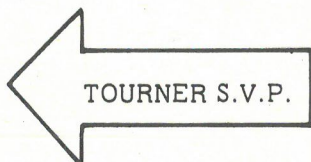

TOURNER S.V.P.

SCHEMA DE PRINCIPE

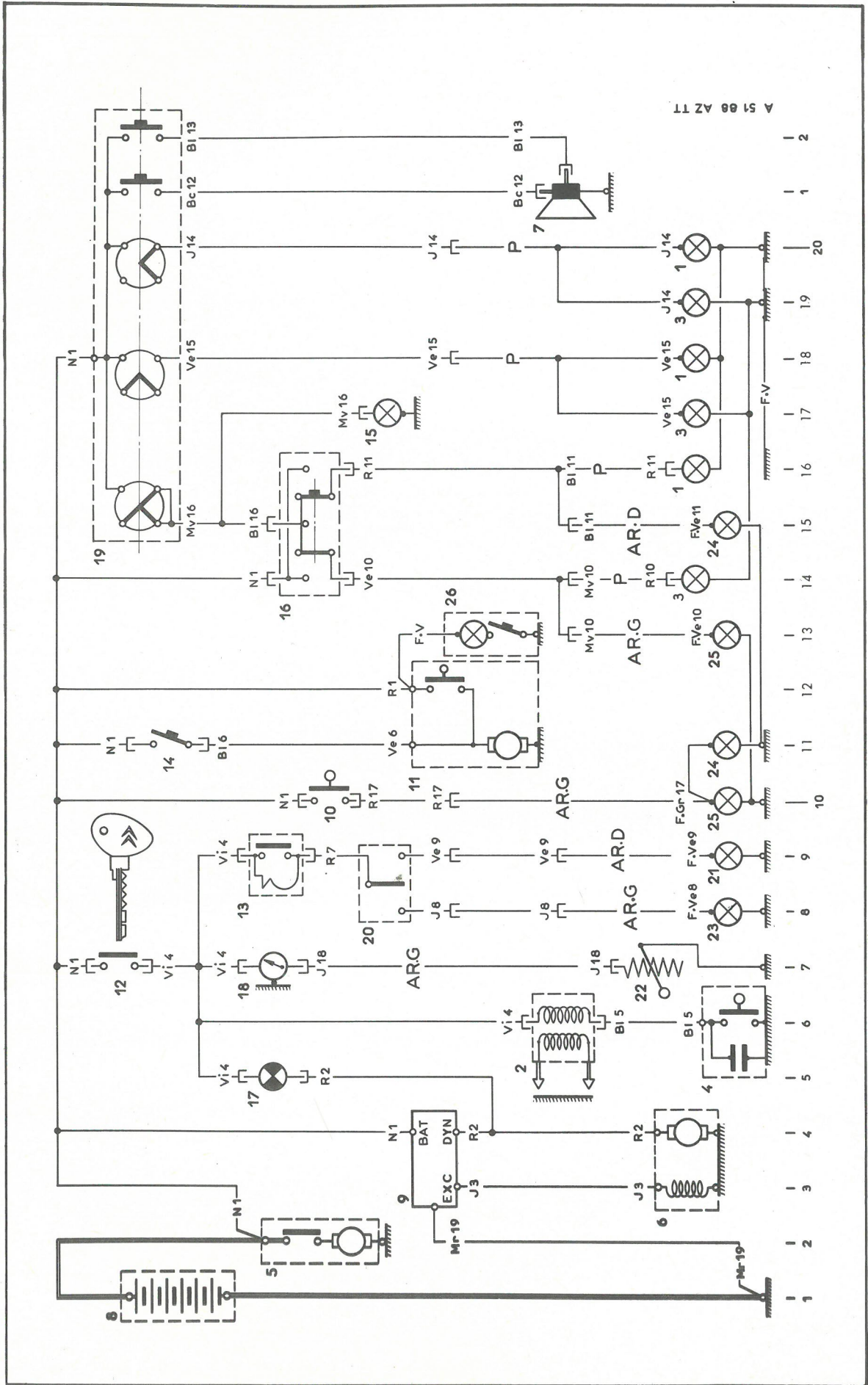

NOMENCLATURE DES PIECES

Rep.	Désignation et Position	Rep.	Désignation et Position
1	Phare avant droit - Route 20	15	Eclaireur de compteur 17
	- Croisement 18	16	Commutateur de feux de stationnement 15
	- Lanterne 16	17	Voyant de charge 5
2	Bobine d'allumage 6	18	Indicateur d'essence 7
3	Phare avant gauche - Route 19	19	Commutateur d'éclairage et d'avertisseurs 15 à 22
	- Croisement 17	20	Commutateur des feux de direction 8 - 9
	- Lanterne 14	21	Feu de direction droit 9
4	Allumeur 6	22	Rhéostat de jauge à essence 7
5	Démarrreur 2	23	Feu de direction gauche 8
6	Dynamo 3 - 4	24	Bloc de feux arrière droit :
7	Avertisseur Route et Ville 21		- Lanterne - Feu de « Stop » 15 et 11
8	Batterie 1	25	Bloc de feux arrière gauche :
9	Régulateur 3 - 4		- Lanterne - Feu de « Stop » 13 et 10
10	Contacteur de « Stop » 10	26	Plafonnier (AZAM) 13
11	Moteur d'essuie-glace 11 - 12	27	Plafonnier (AZU P et T. EDF) voir rep. 26 13
12	Interrupteur d'allumage 7	28	Rhéostat de jauge (AZU . TT) voir rep. 22 7
13	Centrale clignotante 9	29	Eclaireur de plaque de police arrière (AZU TT) voir repère 15 17
14	Interrupteur d'essuie-glace 11		

NOMENCLATURE DES FAISCEAUX

Sans	Faisceau principal avant	P	Faisceau de phares
ARG	Faisceau arrière gauche	F.V	Fil volant
ARD	Faisceau arrière droit		

REMARQUE : Depuis décembre 1966, le branchement du moteur d'essuie-glace a été modifié ; l'alimentation de l'interrupteur et de l'arrêt automatique est coupée par l'interrupteur d'allumage.